

Faccns / GATX Typ 8548

VERWENDUNG

Der 4-achsige Wagen der Gattung Faccns mit einem GI Lichtraumprofil und reduzierter Länge wird für den Transport von Schüttgütern mit einer Korngröße von min. 4mm (bzw. > 4mm), wie z.B. Kies, Splitt und Schotter eingesetzt

LASTGRENZRASTER

	AB1	B2	C2	C3 C4	D2	D3	D4
S	37,4 t	51,5 t	53,5 t	61,5 t	53,6 t	62,8 t	69,5 t
I20				0,0			

TECHNISCHE DATEN

Volumen	48,0 m ³
Eigengewicht	20,5 t
Gesamtgewicht	90,0 t
Länge über Puffer	11.580 mm
Breite der Entladeschurren	1.000 mm



Scannen Sie
den QR-Code
für mehr Details



#railcarleasingmadeeasier
www.gatx.eu

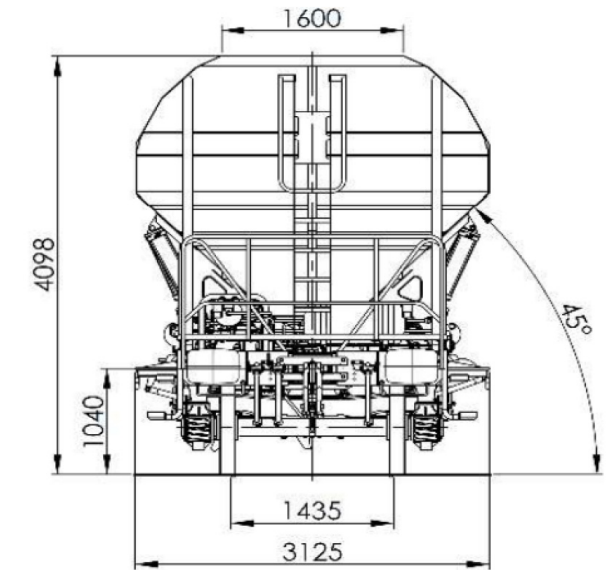
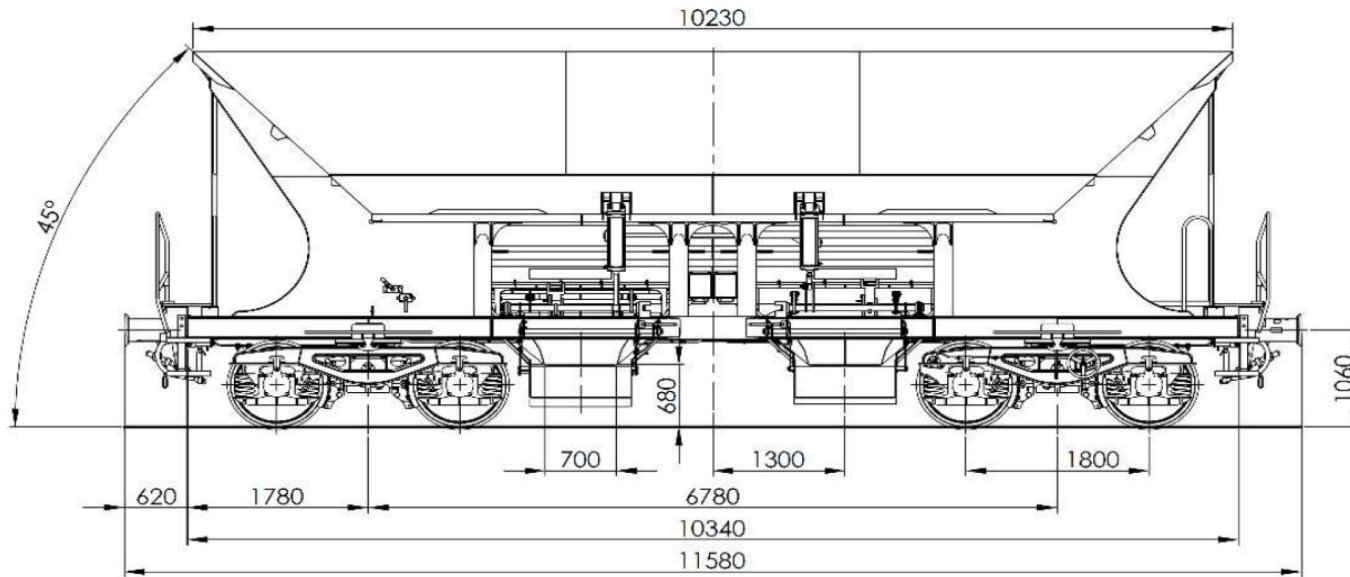

BEHÄLTER

Behältermaterial	Normalstahl
Äußere Breite	3.125 mm

FÜLL- UND ENTLEREINRICHTUNGEN

Länge der Beladeöffnung	10.230 mm
Breite der Beladeöffnung	1.600 mm
Breite der Entladeschurren	700 mm
Höhe der Schurre über S.O.	680 mm
Entladeklappen	4
Entladesystem	pneumatisch

ANMERKUNGEN

Zur Optimierung des Ladevolumens ist der Wagen für das Lichtraumprofil G1 ausgelegt. Der Wagen ist außerdem mit einem Zusatzluftbehälter ausgestattet, der eine autarke Betätigung der Entladeklappen ermöglicht.

- Kürzester D-Spur Wagen mit höchstem Wirkungsgrad (max. Zuladung/Wagenlänge) = 6,0 t/m
- Weniger Produktverlust (zusätzliche Schurrenstellung)
- Erhöhte Arbeitssicherheit (ergonomische Einrichtungen)

